

PWC KIT - LinQ Montagekit für GTI, GTR, RXP

Produkt:	Sea-Doo_watercraft
Projekt Nein:	487802846_rev3
Anleitung P/N:	487802846
Überarbeitung Nr:	3
Änderungsdatum:	Mai 2020
Abgedeckter Artikel:	LinQ Montagekit für GTI, GTR, RXP

Die folgenden Symbole können in diesem Dokument verwendet werden:

WARNUNG

Weist auf eine gefährliche Situation hin, die zum Tod oder zu schweren Verletzungen führen kann, wenn sie nicht vermieden wird.

 **VORSICHT:** Weist auf eine Gefahrensituation hin, die, wenn sie nicht vermieden wird, zu leichten oder mittelschweren Verletzungen führen kann.

HINWEIS Weist auf eine Anweisung hin, deren Nichtbeachtung zu schweren Schäden an Fahrzeugkomponenten oder anderem Eigentum führen kann.

WARNUNG

- Dieses Kit ist nur für bestimmte zutreffende Modelle ausgelegt (autorisierte BRP-Händler bestätigen die Modelle). Es wird nicht für andere Geräte als das (die) empfohlen, für die es verkauft wurde.
- Sollte bei der Demontage/Montage eine Sicherung (z. B. Sicherungslaschen, selbstsichernde Verschlüsse etc.) entfernt werden müssen, immer durch eine neue ersetzen.
- Die Anzugsvorgaben für Drehmomentschlüssel müssen unbedingt eingehalten werden.
- Tragen Sie immer einen AUGENSCHUTZ UND GEEIGNETE HANDSCHUHE, wenn Sie Elektrowerkzeuge verwenden.

WARNUNG

Einige wichtige Sicherheitsinformationen und/oder Betriebsanweisungen für den Endverbraucher können in diesem Anweisungsblatt enthalten sein. Stellen Sie sicher, dass Sie dem Kunden die Kit-Teilenummer sowie das diesem Kit beiliegende Anleitungsblatt mitteilen. Stellen Sie sicher, dass der Kunde Zugriff auf alle Informationen hat, die für die ordnungsgemäße Verwendung des Zubehörs erforderlich sind.

HINWEIS : VERWENDEN SIE DIE ANZUGSDREHMOMENTE IN DER FOLGENDEN TABELLE, WENN NICHT ANDERS ANGEGBEN.

GRAD

	5.8	8.8	10.9	12.9
M4	1,8 ± 0,2 N•m (16 ± 2 lbf• Zoll)	2,8 ± 0,2 N•m (25 ± 2 lbf• Zoll)	3,8 ± 0,2 N•m (34 ± 2 lbf• Zoll)	4,5 ± 0,5 N•m (40 ± 4 lbf• Zoll)
M5	3,3 ± 0,2 N•m (29 ± 2 lbf• Zoll)	5 ± 0,5 N•m (44 ± 4 lbf• Zoll)	7,8 ± 0,7 N•m (69 ± 6 lbf• Zoll)	9 ± 1 N•m (80 ± 9 lbf• Zoll)
M6	7,5 ± 1 N•m (66 ± 9 lbf• Zoll)	10 ± 2 N•m (89 ± 18 lbf• Zoll)	12,8 ± 2,2 N•m (113 ± 19 lbf• Zoll)	16 ± 2 N•m (142 ± 18 lbf• Zoll)
M8	15,3 ± 1,7 N•m (135 ± 15 lbf• Zoll)	24,5 ± 3,5 N•m (18 ± 3 lbf•ft)	31,5 ± 3,5 N•m (23 ± 3 lbf•ft)	40 ± 5 N•m (30 ± 4 lbf•ft)
M10	29 ± 3 N•m (21 ± 2 lbf•ft)	48 ± 6 N•m (35 ± 4 lbf•ft)	61 ± 9 N•m (45 ± 7 lbf•ft)	73 ± 7 N•m (54 ± 5 lbf•ft)
M12	52 ± 6 N•m (38 ± 4 lbf•ft)	85 ± 10 N•m (63 ± 7 lbf•ft)	105 ± 15 N•m (77 ± 11 lbf•ft)	128 ± 17 N•m (94 ± 13 lbf•ft)

M14	85 ± 10 N•m (63 ± 7 lbf•ft)	135 ± 15 Nm (100 ± 11 lbf•ft)	170 ± 20 N•m (125 ± 15 lbf•ft)	200 ± 25 N•m (148 ± 18 lbf•ft)
M16	126 ± 14 N•m (93 ± 10 lbf•ft)	205 ± 25 N•m (151 ± 18 lbf•ft)	255 ± 30 N•m (188 ± 22 lbf•ft)	305 ± 35 N•m (225 ± 26 lbf•ft)
M18	170 ± 20 N•m (125 ± 15 lbf•ft)	273 ± 32 N•m (201 ± 24 lbf•ft)	330 ± 25 N•m (243 ± 18 lbf•ft)	413 ± 47 N•m (305 ± 35 lbf•ft)

Die Abbildungen in diesem Dokument zeigen typische Konstruktionen der verschiedenen Baugruppen und geben möglicherweise nicht alle Details oder die genaue Form der Teile wieder; sie stellen jedoch Teile mit gleicher oder ähnlicher Funktion dar.

In den Abbildungen unten wurden aus Gründen der Übersichtlichkeit möglicherweise Teile entfernt.

Die Installationszeit beträgt ca. 0,5 Stunden.

notwendige Werkzeuge

Erforderliches Werkzeug

Verwenden

T1 Drill bit 5.5 mm (7/32 in)  To drill holes in the body parts to be installed

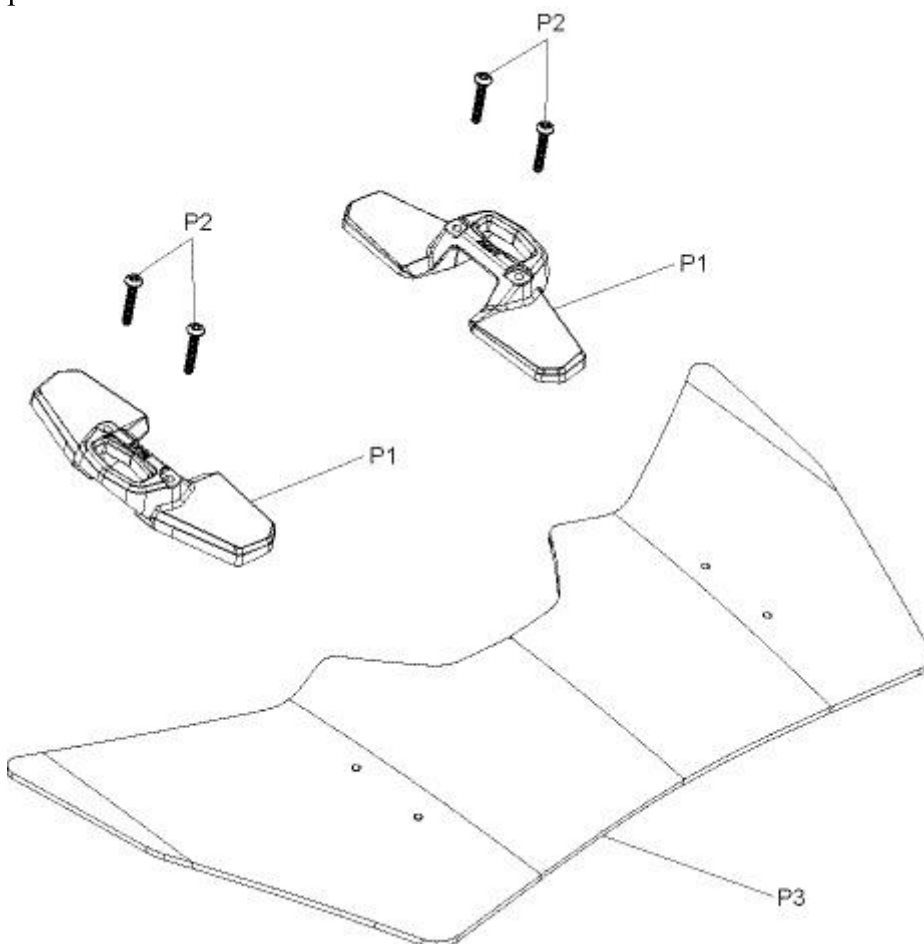

295100803 Kit
295100803 KIT

ITEM	DESCRIPTION	Part number	QTY
P1	LinQ plate	Not available separately	2
P2	M6.81x45 Plastite Torx screw	250001002	4
P3	Anti Slip Mat	Not available separately	1

instructions

295100803 Kit Installation for GTI/GTR/RXP

1. Install Anti Slip Mat [P3]:

1.1 Remove already fixed swim platform mat (for GTR/RXP, try to keep the mat in one piece since it is needed as a template to cut the supplied mat).

1.2 Clean the installation area with isopropyl alcohol.

NOTE: For GTR and RXP only, trim the anti slip mat [P3] using the removed mat.

1.3 Before peeling any protective backing, position mat on the surface to obtain proper alignment. Find the central axis of the vehicle (line 3), using the dimension D from points 1 and 2.

1.4 Use the dimensions A, B and C as references to mark the points 4, 5, 6 and 7.

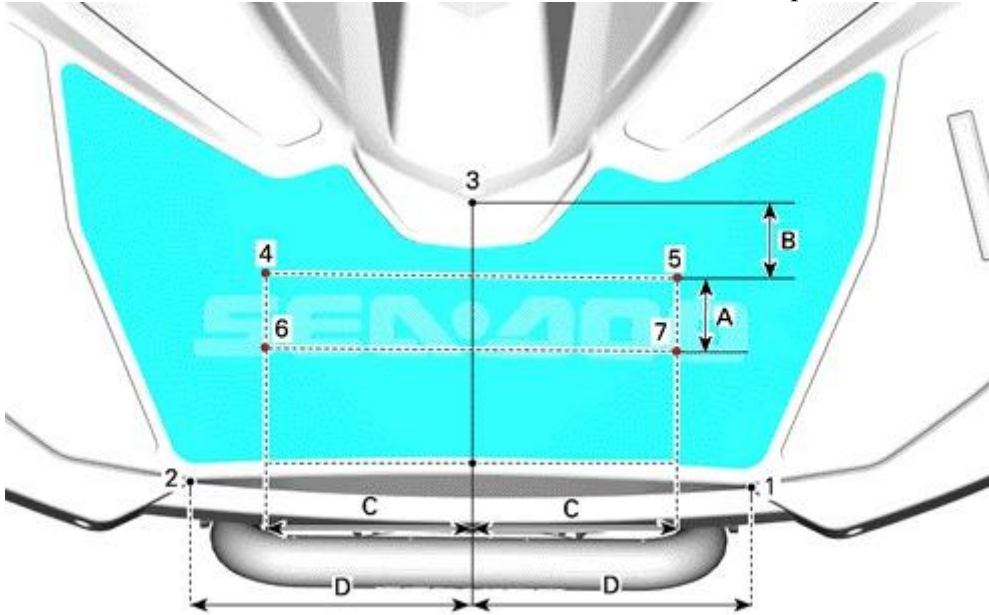

A. 70 mm (2-3/4 in)

B. 72 mm (2-27/32 in)

C. 194 mm (7-5/8 in)

D. 268 mm (10-9/16 in)

1.5 Peel protective backing off and affix mat to the platform. Apply pressure on carpet surface to ensure all surface is glued properly.

2. Use the previously installed mat and drill four 5.5 mm (7/32 in) holes at marked locations. (4,5,6,7)

NOTICE Be careful to not touch the exhaust system with the drill bit. Do not drill deeper than 15 mm (9/16 in).

Drill size

T1

5.5 mm (7/32 in)

3. Install the two LinQ plate [P1] on the carpet with four M6.81x45 Plastite Torx screw [P2].



Tightening torque

M6.81x45 Plastite Torx screw [P2]

7 to 8 N•m (62 to 71 lbf•in)

4. Durch die Installation von Zubehör wie einem LinQ-Kühler oder einem LinQ-Kraftstoff-Caddy können Sie überprüfen, ob die Ladeflächen korrekt installiert sind.

